

FERRAMENTAS PARA PUNÇONADEIRA SALVAGNINI®

SOBRE A TRÊS-S

A Três-s Ferramentas de Precisão foi fundada em 1969, líder de mercado na produção de pinos retificados.

Desde o começo a empresa investiu em equipamentos e tecnologia de ponta para se tornar a principal fabricante de ferramentas para os setores de estamparia e injeção plástica do país.

Contamos com certificação ISO 9001 e uma equipe altamente treinada e qualificada, buscando sempre trazer inovações e melhorias através de um rigoroso controle no recebimento de matéria prima e no processo produtivo, com inspeção dimensional, visual e acabamentos.

Em 2020 inauguramos um novo e moderno parque fabril, que faz parte de um programa de expansão de nossas atividades. Nossa nova estrutura permite a melhoria de nossa eficiência e capacidade produtiva e pronta para atender com a melhor qualidade nossos clientes.

Agradecemos a confiança e temos total convicção que podemos evoluir ainda mais, melhorando sempre nosso atendimento e a qualidade Três-S que você já conhece.





E-COMMERCE

Desenvolvido para oferecer uma experiência mais moderna e qualificada, com informações cada vez mais claras e pertinentes para a sua tomada de decisão. O novo site da Três - S conta com uma estrutura de e-commerce, onde será possível realizar uma experiência cada vez mais próxima, será uma plataforma interativa onde será possível adquirir nossos produtos.



LinkedIn



www.tres-s.com.br



Whatsapp

INFORMAÇÕES TÉCNICAS

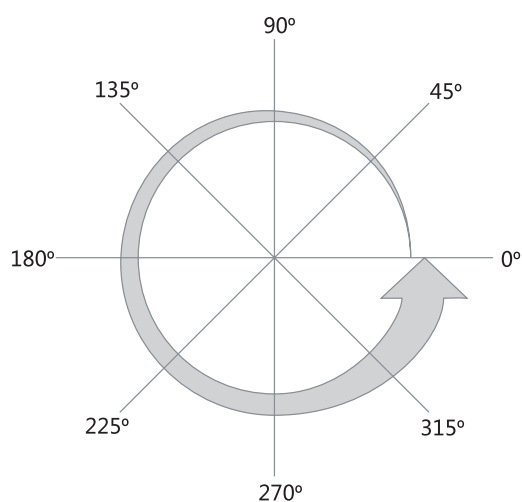

POSIÇÃO DA CHAVETA

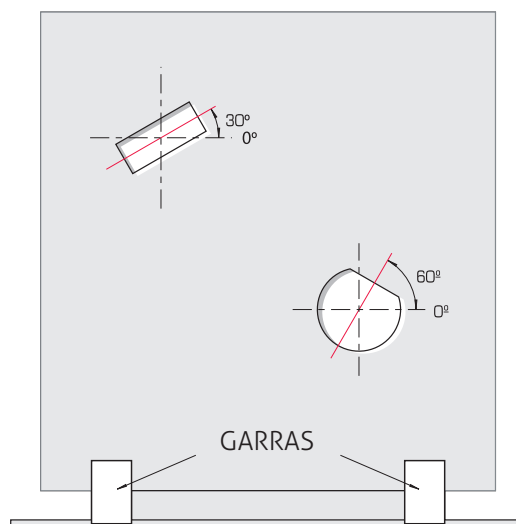

POSIÇÃO DA CHAVETA NA CHAPA
VISTA DE CIMA DA MÁQUINA

Posição do Ângulo a 0°



Posição do Ângulo a 90°



Afiação



Whisper 1x

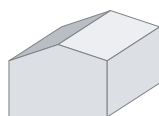

Whisper 2x

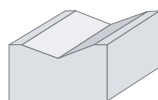

Whisper 2x
Invertido

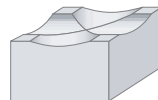

Cônico 4x



Cônico 2x



Cônico

INFORMAÇÕES TÉCNICAS

POSIÇÃO	TIPO	ESTAÇÃO	TAMANHO MAX	OBSERVAÇÃO
1-20,41-76 7 tons	P0	33mm	10mm	Totalmente Guiado
	P3	33mm	26mm	Rotação 90°
30-35 12tons	P5	60mm	42.5mm	Contínuo
	S6	60mm	60mm	Rotação 180°
1-20,41-76 7 tons	P9	33mm	26.5mm	Totalmente Guiado
	S4	33mm	33mm	Rotação 90°
21-24 26tons	S8	70x90	70x90mm	Tipo 70

LAYOUT DA CABEÇA

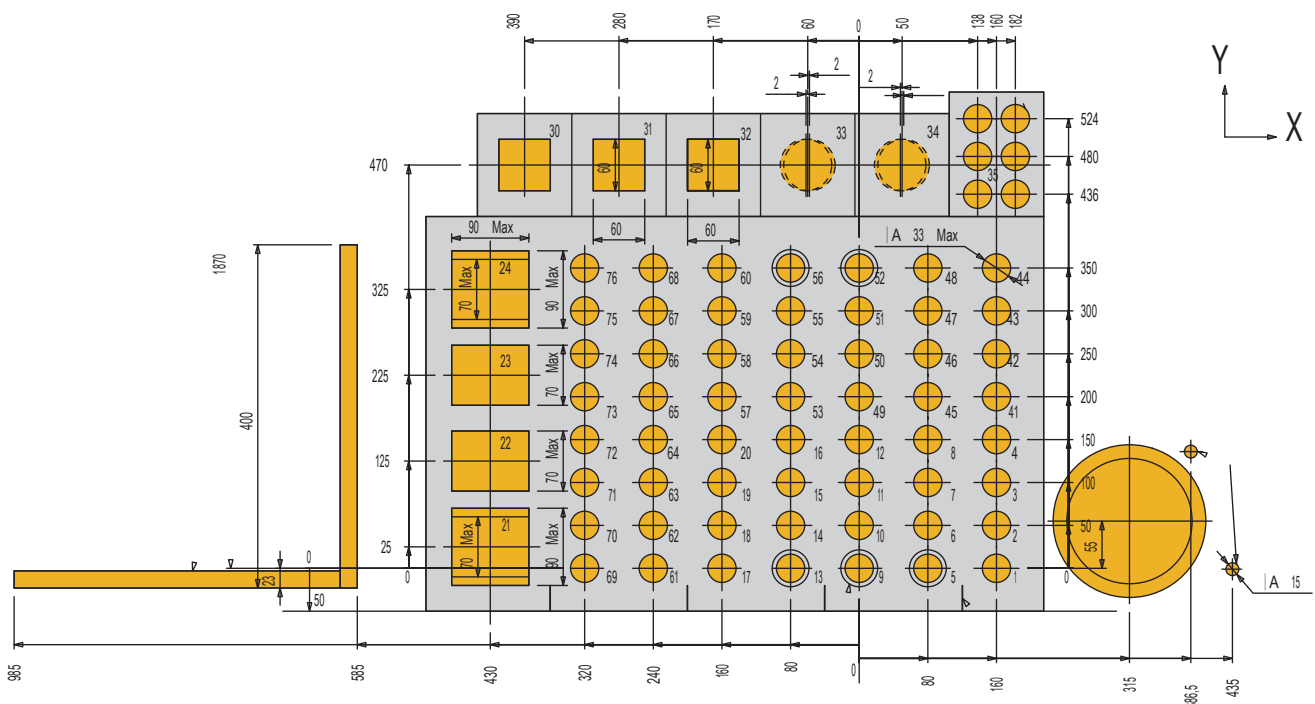

SISTEMA PO, POSIÇÃO 1-20, 41-76, 70 kn (33mm) - (Tamanho Máximo 10mm)

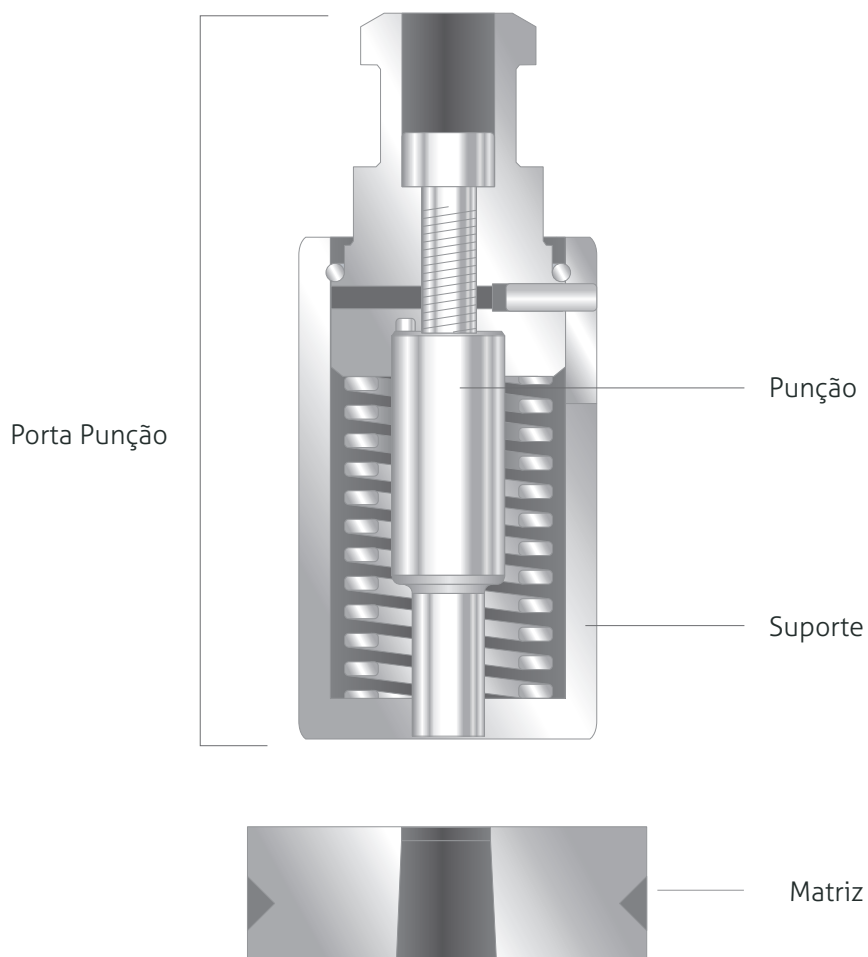

CABEÇA H3

	30	31	32	33	34	35	
24 90 x 90	76	68	60	56	52	48	44
	75	67	59	55	51	47	43
23 70 x 90	74	66	58	54	50	46	42
	73	65	57	53	49	45	41
22 70 x 90	72	64	20	16	12	8	4
	71	63	19	15	11	7	3
21 90 x 90	70	62	18	14	10	6	2
	69	61	17	13	9	5	1

POSIÇÕES DAS CABEÇAS
1-20, 41-76 - 7TON

*Tamanho máximo: 10mm, Tonelada máxima: 70kn

*Espessura do material: 0.5mm - 3.5mm

*Comprimento do punção: 42mm, Comprimento da matriz: 15mm

*Punção pode ser afiado: 1.5mm, a Matriz pode ser afiada: 1-2mm

SISTEMA P3, POSIÇÃO 1-20, 41-76, 70 kn (33mm) - (Tamanho Máximo 26mm)

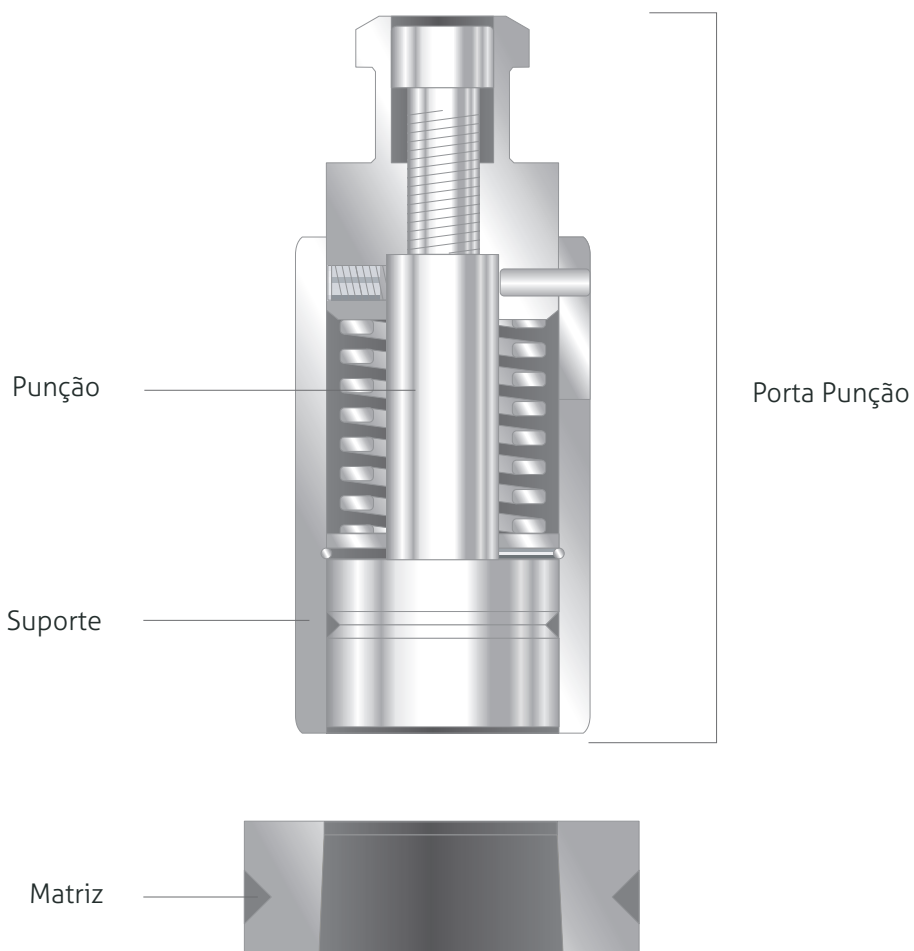

CABEÇA H3

	30	31	32	33	34	35
24 90 x 90	76	68	60	56	52	48
	75	67	59	55	51	47
23 70 x 90	74	66	58	54	50	46
	73	65	57	53	49	45
22 70 x 90	72	64	20	16	12	8
	71	63	19	15	11	7
21 90 x 90	70	62	18	14	10	6
	69	61	17	13	9	5

*Tamanho máximo: 26mm, Tonelada máxima: 70kn

*Espessura do material: 0.5mm - 3mm

*Comprimento da punção: 52.7mm, Comprimento da matriz: 15mm

*Punção pode ser afiado: 1.5mm, a Matriz pode ser afiada: 1-2mm

POSIÇÕES DAS CABEÇAS
1-20, 41-76 - 7TON

SISTEMA P5, POSIÇÃO 30-35, 120 kn (60mm) - (Tamanho Máximo 42.4mm)

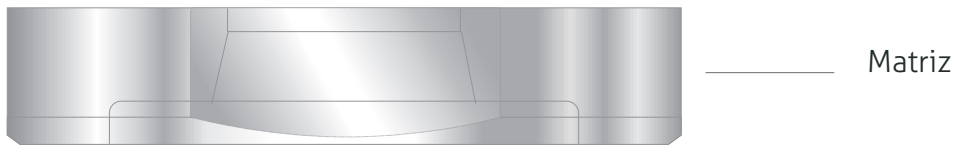
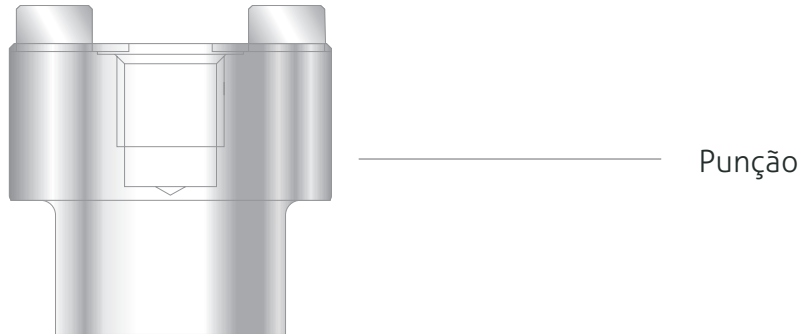

CABEÇA H3

	30	31	32	33	34	35
24 90 x 90	76	68	60	56	52	48
	75	67	59	55	51	47
23 70 x 90	74	66	58	54	50	46
	73	65	57	53	49	45
22 70 x 90	72	64	20	16	12	8
	71	63	19	15	11	7
21 90 x 90	70	62	18	14	10	6
	69	61	17	13	9	5

*Tamanho máximo: 42.4mm, Tonelada máxima: 12kn

*Espessura do material: 0.5mm - 3mm

*Comprimento da punção: 43mm, Comprimento da matriz: 18mm

*Punção pode ser afiado: 1.5mm, a Matriz pode ser afiada: 1-2mm

POSIÇÕES DAS CABEÇAS
30-35 - 12TON

SISTEMA P9, POSIÇÃO 1-20, 41-76, 70 kn (33mm) - (Tamanho Máximo 26.5mm)

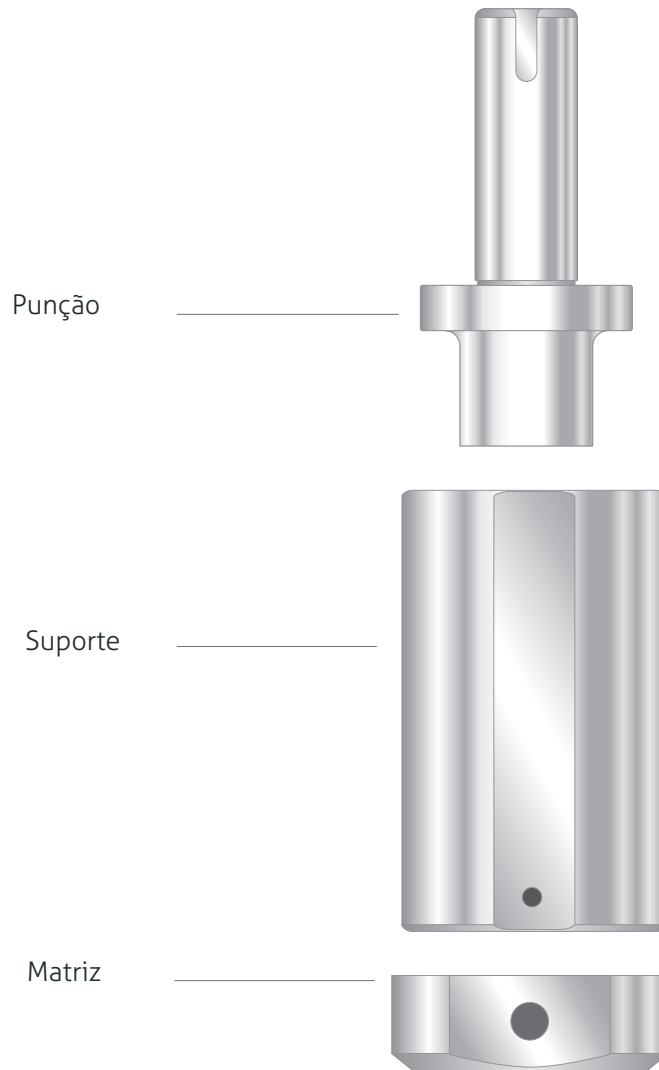

CABEÇA H3

	30	31	32	33	34	35	
24 90 x 90	76	68	60	56	52	48	44
	75	67	59	55	51	47	43
23 70 x 90	74	66	58	54	50	46	42
	73	65	57	53	49	45	41
22 70 x 90	72	64	20	16	12	8	4
	71	63	19	15	11	7	3
21 90 x 90	70	62	18	14	10	6	2
	69	61	17	13	9	5	1

POSIÇÕES DAS CABEÇAS
1-20, 41-76 7 TON

*Tamanho máximo: 26.5mm, Tonelada máxima: 70kn

*Espessura do material: 0.5mm - 3mm

*Comprimento da punção: 52.7mm, Comprimento da matriz: 15mm

*Punção pode ser afiado: 1.5mm, a Matriz pode ser afiada: 1.2mm

SISTEMA S4, POSIÇÃO 1-20, 41-76, 70 kn (33mm) - (Tamanho Máximo 33mm)

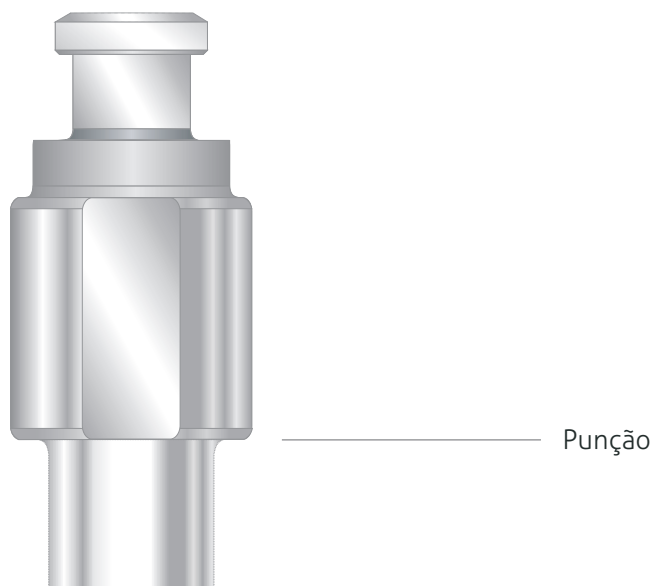

CABEÇA H3

	30	31	32	33	34	35	
24 90 x 90	76	68	60	56	52	48	44
	75	67	59	55	51	47	43
23 70 x 90	74	66	58	54	50	46	42
	73	65	57	53	49	45	41
22 70 x 90	72	64	20	16	12	8	4
	71	63	19	15	11	7	3
21 90 x 90	70	62	18	14	10	6	2
	69	61	17	13	9	5	1

POSIÇÕES DAS CABEÇAS
1-20, 41-76 7 TON

*Tamanho máximo: 33mm, Tonelada máxima: 70kn

*Espessura do material: 0.5mm - 3.5mm

*Comprimento da punção: 81.5mm, Comprimento da matriz: 15mm

*Punção pode ser afiado: 2.0mm, a Matriz pode ser afiada: 1.2mm

SISTEMA S6, POSIÇÃO 30-35, 41-76, 120 kn (33mm) - (Tamanho Máximo 60mm)

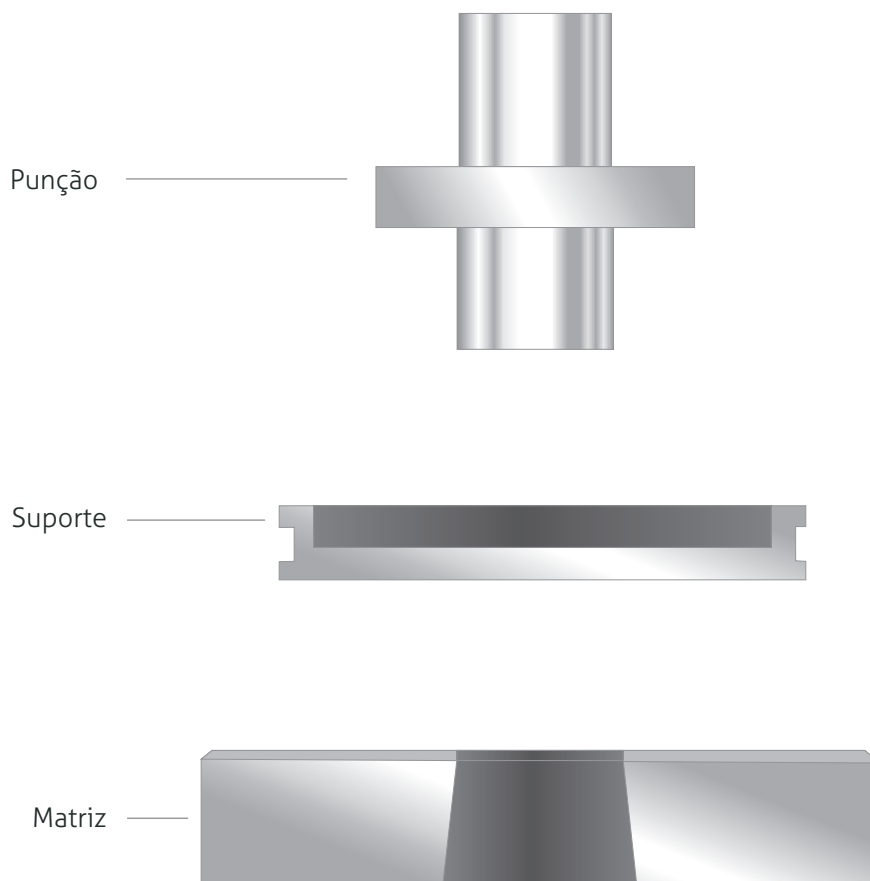

CABEÇA H3

	30	31	32	33	34	35
24 90 x 90	76	68	60	56	52	48
	75	67	59	55	51	47
23 70 x 90	74	66	58	54	50	46
	73	65	57	53	49	45
22 70 x 90	72	64	20	16	12	8
	71	63	19	15	11	7
21 90 x 90	70	62	18	14	10	6
	69	61	17	13	9	5

POSIÇÕES DAS CABEÇAS
30-35 12TON

*Tamanho máximo: 60mm, Tonelada máxima: 120kn

*Espessura do material: 0.5mm - 3.5mm

*Comprimento da punção: 44mm, Comprimento da matriz: 15mm

*Punção pode ser afiado: 2.0 mm, a Matriz pode ser afiada: 1.2mm

SISTEMA S8, POSIÇÃO 21-24, 260 KN) - (Tamanho Máximo 70X90mm)

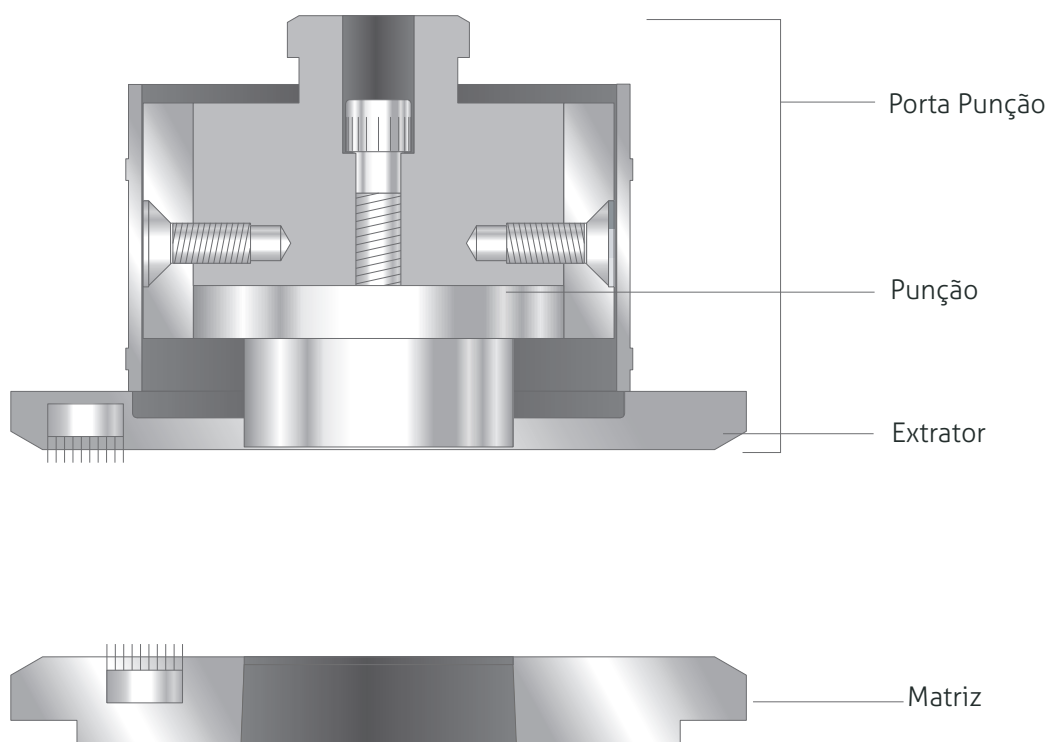

Modelo 70

	30	31	32	33	34	35
24 70 x 90	76	68	60	56	52	48
	75	67	59	55	51	47
23 70 x 90	74	66	58	54	50	46
	73	65	57	53	49	45
22 70 x 90	72	64	20	16	12	8
	71	63	19	15	11	7
21 70 x 90	70	62	18	14	10	6
	69	61	17	13	9	5

*Tamanho máximo: 70X90mm, Tonelada máxima: 260kn

*Espessura do material: 0.5mm - 3.5mm

*Comprimento da punção: 30mm, Comprimento da matriz: 17mm

*Punção pode ser afiado: 2.0 mm, a Matriz pode ser afiada: 1.2mm

POSIÇÕES DAS CABEÇAS
21-24 26TON

FORMATOS

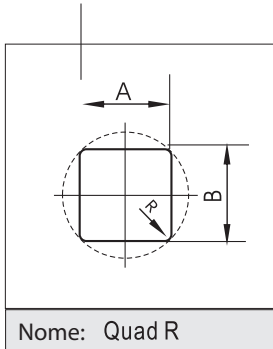

Nome: Quad R

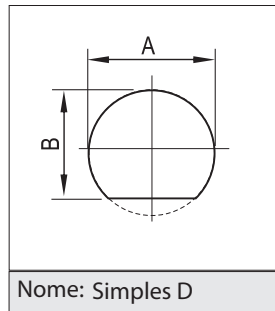

Nome: Simples D

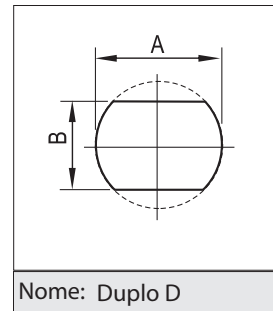

Nome: Duplo D

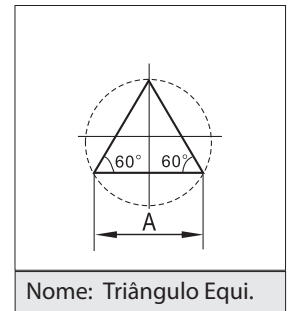

Nome: Triângulo Equi.

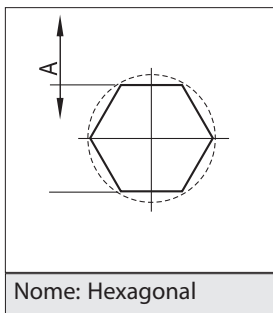

Nome: Hexagonal

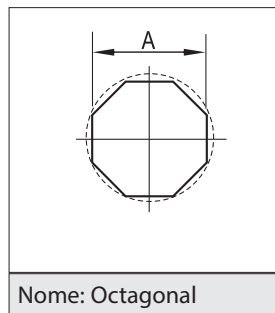

Nome: Octagonal

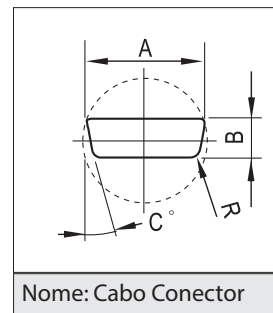

Nome: Cabo Conector

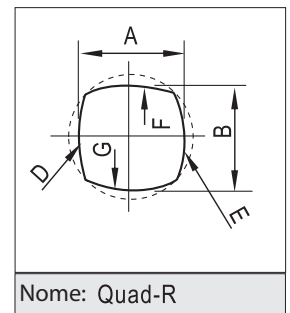

Nome: Quad-R

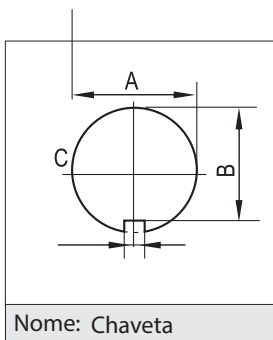

Nome: Chaveta

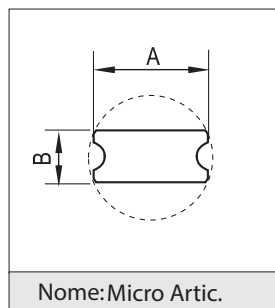

Nome: Micro Artic.

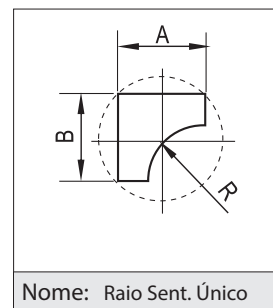

Nome: Raio Sent. Único

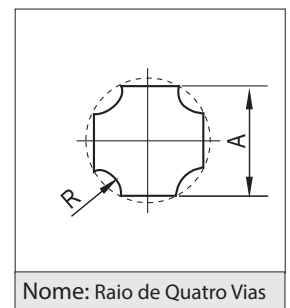

Nome: Raio de Quatro Vias

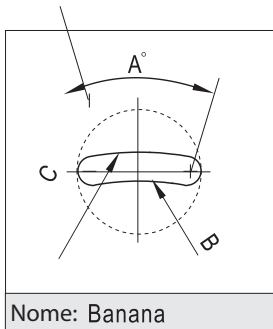

Nome: Banana

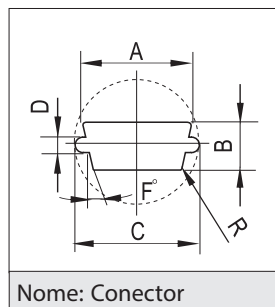

Nome: Conector

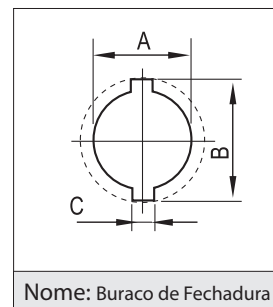

Nome: Buraco de Fechadura

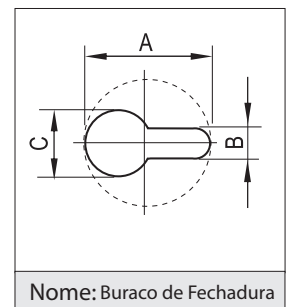

Nome: Buraco de Fechadura

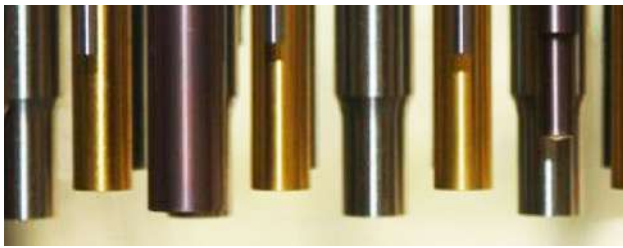

Linkedin



Instagram



tres-s.com.br



Whatsapp

A TRES-S RESERVA-SE O DIREITO DE EFETUAR ALTERAÇÕES DE CARACTERÍSTICAS, ILUSTRAÇÕES, ESPECIFICAÇÕES TÉCNICAS E DIMENSÕES A QUALQUER MOMENTO E SEM PRÉVIO AVISO.

TRES-S
FERRAMENTAS DE PRECISÃO LTDA.

- ✓ Bucha Desmontável
- ✓ Buchas para Colar de Esferas
- ✓ Colar de Esferas
- ✓ Pinos
- ✓ Porta Bucha
- ✓ Porta Pino

BASE DE ESTAMPO

TRES-S
FERRAMENTAS DE PRECISÃO LTDA.

- ✓ CARGA LEVE
- ✓ CARGA MÉDIA
- ✓ CARGA PESADA
- ✓ CARGA EXTRA PESADA

MOLAS DE COMPRESSÃO

TRES-S
FERRAMENTAS DE PRECISÃO LTDA.

- ✓ Componentes de Porta moldes
- ✓ Buchas
- ✓ Colunas
- ✓ Buchas de Injeção
- ✓ Buchas Rolamentadas
- ✓ Componentes Conforme Desenho

PORTA MOLDE E COMPONENTES

TRES-S
FERRAMENTAS DE PRECISÃO LTDA.

- ✓ Arruela de Deslizamento
- ✓ Bucha Grafitada
- ✓ Cunha Guia Grafitada
- ✓ Guia Lateral Grafitada
- ✓ Guia Prismático Grafitada
- ✓ Placa Guia Grafitada

COMPONENTES GRAFITADOS

TRES-S
FERRAMENTAS DE PRECISÃO LTDA.

- ✓ Pinos Retificados
- ✓ Pinos
- ✓ Pinos Extratores
- ✓ Câmbras Extratoras
- ✓ Buchas Extratoras
- ✓ Matriz de Corte

CATÁLOGO DE PINOS

TRES-S
FERRAMENTAS DE PRECISÃO LTDA.

- ✓ Controlador de Temperatura
- ✓ Bico Queimete
- ✓ Manômetro
- ✓ Haste Heat
- ✓ Resistência

SISTEMAS DE CÂMARA QUENTE

Parque Fabril

Rodovia Anhanguera – SP 330 Km 298 + 193m
14140-000 - Cravinhos - SP
16 3518-1900

Comercial

Rua Dias da Silva, 1122 Vila Maria - São Paulo
02114-002 - São Paulo - SP
11 2085-4350